

ELEMENTO	QUANTIDADE
Pavimentação	1400,00m <sup>2</sup>
Passeios	800,00m <sup>2</sup>
Meio Fio	400,00m

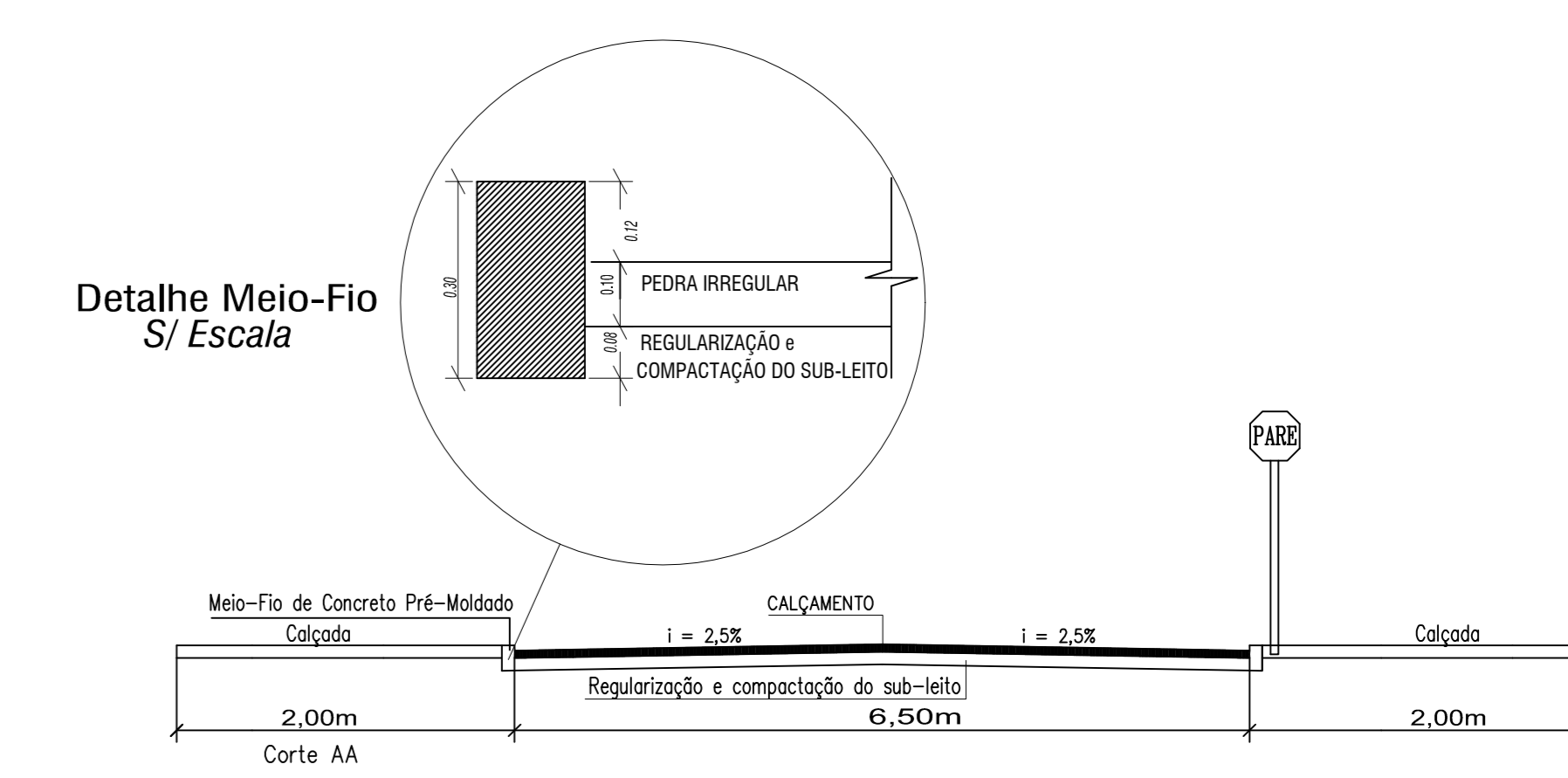
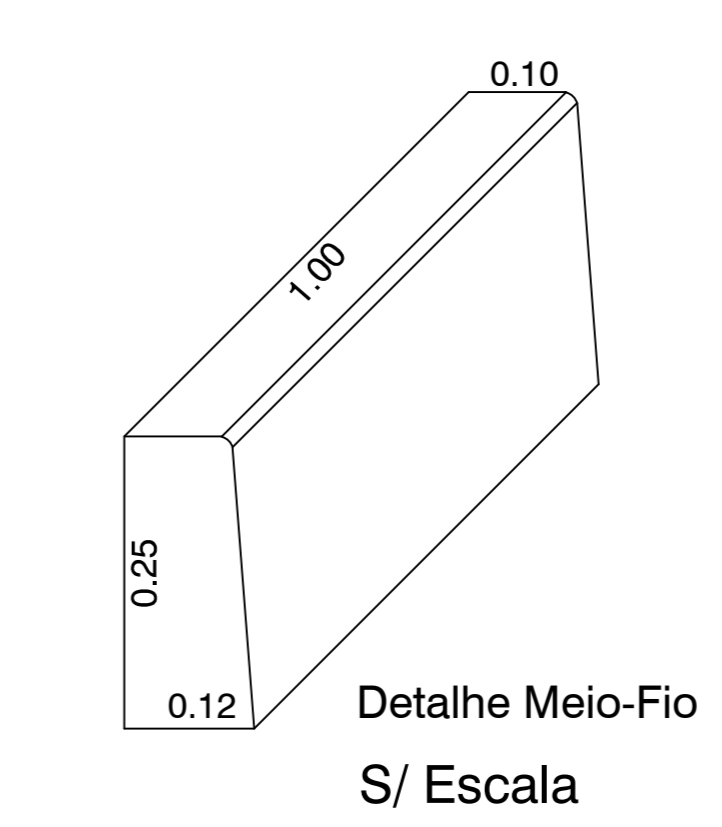

- LEGENDA**
- Boca de Lobo e Drenagem Existente
  - Boca de Lobo e Drenagem a Executar
  - ▨ Trecho a Pavimentar
  - ▨ Pavimentação de passeios com pedrisco
  - Placa de Sinalização de regulamentação de velocidade a Implantar
  - ▲ Placa de Identificação de Rua a Implantar
  - ▬ Rampa de concreto para PNE

<b>OBRA:</b> PAVIMENTAÇÃO POLIÉDRICA (ESTRADA MUNICIPAL 01)			
<b>MUNICÍPIO:</b> LAJEADO GRANDE	<b>ESCALA:</b> H: 1/1000 V: 1/200	<b>DATA:</b> 04/2018	<b>DESENHO:</b> Jennifer Silvar
<b>LOCAL:</b> Cidade	<b>ARQUIVO:</b> 2018-RUA 01.dwg		
<b>PROPRIETÁRIO:</b> Município de Lajeado Grande	<b>RESP. LEVANTAMENTO:</b> Fernando Felipe Knoblauch Téc. em Agrimensura	<b>RESP. TÉCNICO:</b>	